



La carrozzina elettrica a trazione centrale piu' **compatta** oggi sul mercato



- Ottime prestazioni all'esterno
- Maneggevole e compatta all'interno

SIGMA – Trazione centrale

La carrozzina SIGMA fornisce la libertà di andare ovunque. Combina tutte le migliori caratteristiche di una carrozzina elettronica.

Grazie alle sospensioni di avanzata tecnologia e al comando LiNX, guidarla diventa un'esperienza unica e affascinante, che garantisce le migliori prestazioni all'esterno.

Anche nella sua versione full-optional, rimane una carrozzina compatta ed altamente maneggevole. Perfetta per affrontare curve strette, sia in spazi limitati che all'aperto.

La carrozzina SIGMA è disponibile in diverse configurazioni e viene prodotta a seconda delle esigenze dell'utilizzatore. Ci impegniamo per garantire un'esperienza unica e il massimo comfort di seduta e guida. Un'ampia gamma di accessori permette di adattare la carrozzina alle proprie necessità e stile di vita.

- Sospensioni di avanzate tecnologia
- Comfort di guida

SIGMA - Design VERMEIREN

I nostri progettisti specializzati hanno sviluppato un sistema esclusivo di sospensioni con 3 braccia indipendenti. In questo modo, tutte le 6 ruote sono sempre a contatto con il terreno....in qualsiasi situazione.

Grazie a questo esclusivo sistema a 3-punti, la carrozzina SIGMA assicura stabilità in qualsiasi momento e può superare dislivelli fino a 50 mm (65 mm SIGMA 230).

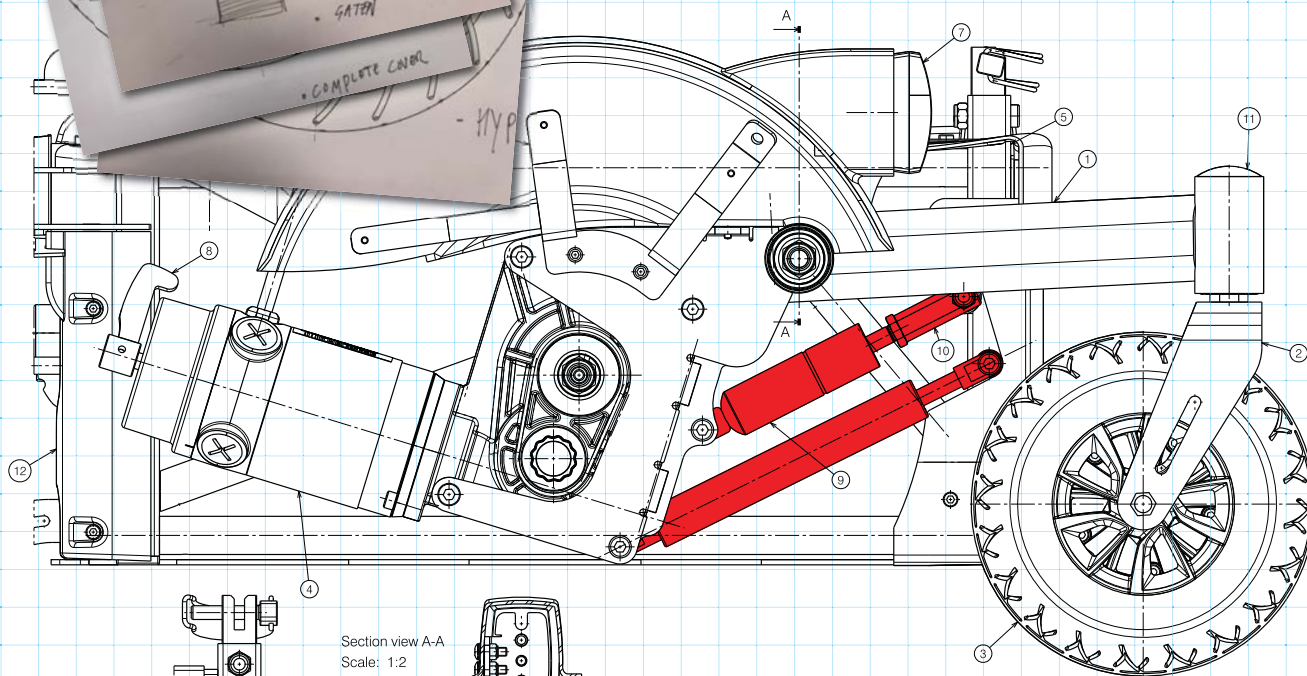
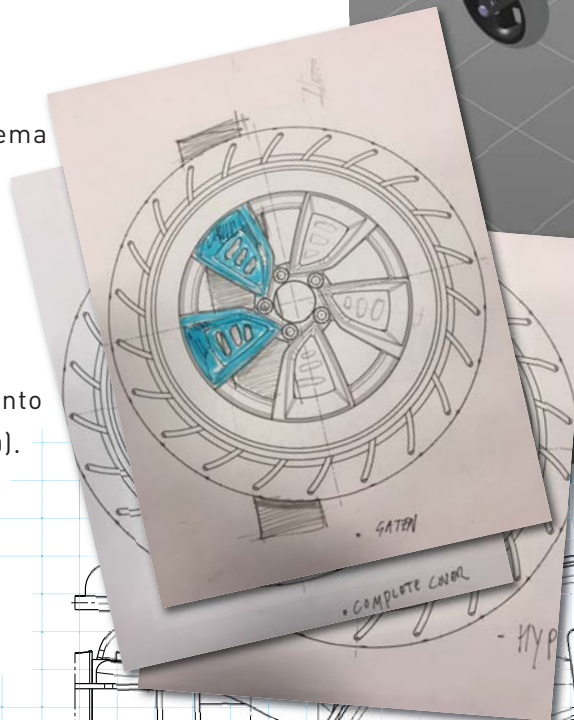
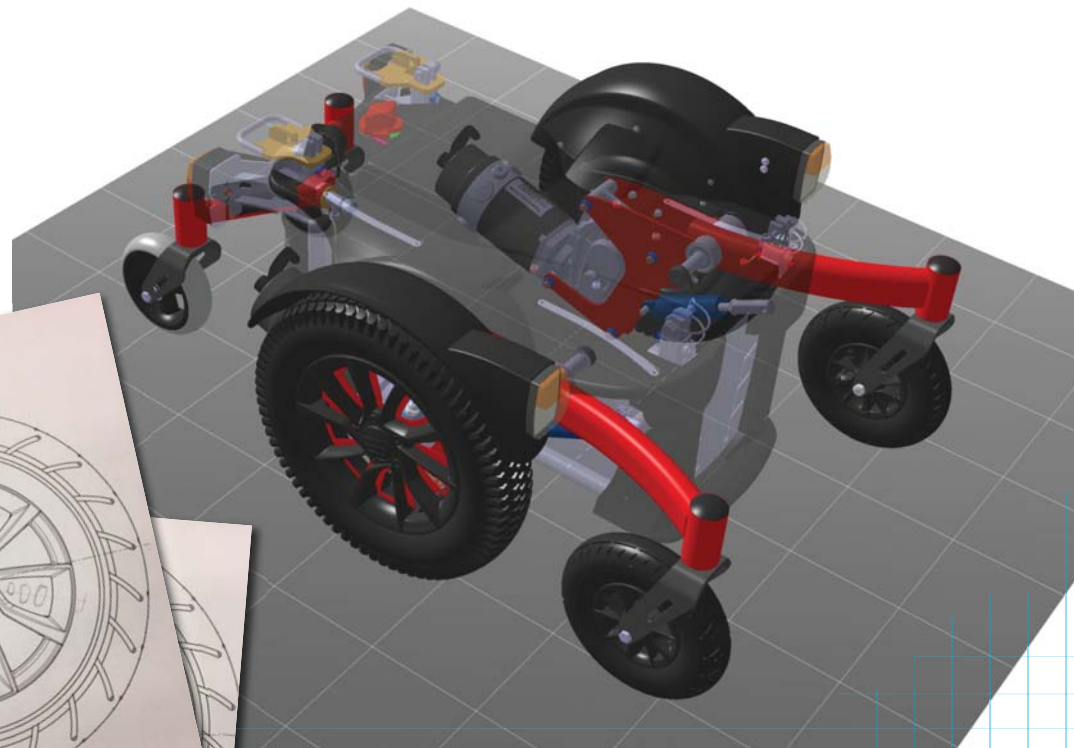

LiNX™

L'ultima generazione di comandi per carrozzine elettriche

- Sistema wireless ed espandibile
- Componenti modulari
- Tecnologia all'avanguardia
- Rivoluzionario approccio alla programmazione



Joystick adattabili

SIGMA - comandi LiNX

La carrozzina SIGMA è dotata di un sistema di comando **LiNX**.

LiNX è un comando flessibile che costantemente si adatta alle condizioni di guida. Rileverà quando la SIGMA sta percorrendo due diversi tipi di terreno (ad esempio erba e cemento) e compenserà aggiungendo potenza a un lato, in modo da mantenere l'equilibrio e la direzione della carrozzina.

Grazie alla sua struttura modulare, il comando **LiNX** può essere facilmente aggiornato aggiungendo opzioni, regolando le sue funzioni e fornendo informazioni sulle manutenzioni.

Uno dei comandi più utilizzati è quello base, **LiNX 200**, comando standard con accesso alla maggior parte delle funzionalità della carrozzina SIGMA.



SE08 - Solo comando per accompagnatore



SE09 - Doppio comando



SE64 - Comando a pressione di gestione attuatori



Comando **LINX** 400 con schermo LCD touch screen. Permette l'accesso ad un ampio numero di funzioni (inclinazione di sedile e schienale, luci...) con visualizzazione diretta sullo schermo LCD, per più comfort e praticità.



Regolazioni del sedile



Icone chiare e visibili

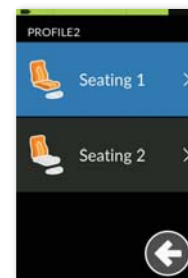

Seduta personalizzata



Regolazioni precise delle impostazioni

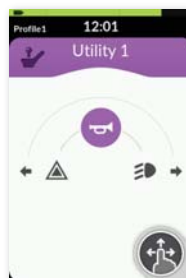

Vari programmi di impostazione

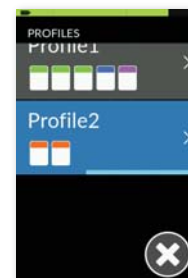

Profili personalizzati

L'interfaccia **LINX** è disponibile per iOS e PC permettendo di configurare la Vostra carrozzina o analizzare i suoi dati facilmente e velocemente.

LINX offre dati e statistiche completi per monitorare la performance della Vostra carrozzina. Possono essere visualizzati in tempo reale tramite una connessione Bluetooth®.

La chiave dongle può essere usata, da personale qualificato, per regolare qualsiasi carrozzina dotata di un comando **LINX**.



SE83 - Mini joystick



SE82 - Multi-tasto

SIGMA - LINX comandi aggiuntivi

Comandi aggiuntivi sono ad esempio uno schermo separato, un doppio comando che può essere montato nella parte posteriore, un comando a pressione per la gestione degli attuatori e una vasta gamma di comandi speciali per trovare la soluzione ideale per ogni utilizzatore.



■ Libertà di movimento

SIGMA - comandi aggiuntivi

VERMEIREN si impegna per garantire il massimo comfort ed offre diversi tipi di comandi a seconda delle esigenze personali di ogni utilizzatore. Dai comandi base al comando a mento su misura con touchscreens integrati.

SE04 - Comando a mento



SE63 - Softball per joystick



SE02 - LiNX 200 su tavolo



SE02 - LiNX 400 su tavolo



SE53 - Sistema swing away



SE53A - Sistema swing away con posizione di blocco



SE53Z - Sistema swing away con spostamento in basso



SE55 - Comando rinforzato

■ Comfort personale

SIGMA - comfort di seduta

Uno schienale confortevole è essenziale per il benessere giornaliero delle persone. Da schienali anatomici in versione soft, in Cordura® con speciale sistema di ventilazione o in pelle artificiale...tutti questi modelli sono compatibili con la carrozzina SIGMA e garantiscono la migliore esperienza di guida.



Bracciolo in PU



Bracciolo in pelle artificiale



Bracciolo in materiale soft



Sedile e schienale in Cordura®



Sedile e schienale in materiale soft



Sedile e schienale in pelle artificiale

■ Configurazione della seduta

Diverse configurazioni di seduta sono disponibili su richiesta. Dall'opzione lift (SE42) per elevarsi sino a 300 mm. o al basculamento della seduta addizionale sino a 50° (SE43). Queste funzioni extra aggiungono qualità al Vostro stile di vita semplificando i movimenti.



■ Design elegante



■ SIGMA 230

Design a completamento della funzionalità'.

Su richiesta possibilita' di avere Sigma 230 con ruote grandi anteriori, forcelle in acciaio anteriori ed un superamento ostacoli di mm 65.



■ Conformità

SIGMA –garanzia di qualità

In merito alla qualità, la carrozzina SIGMA è conforme ai più alti standard normativi, riconosciuti e testati da Istituti di Certificazione nella maggior parte dei Paesi Europei.

La carrozzina deve adattarsi alle Vostre esigenze e non viceversa

Il nostro principio di base è: la carrozzina deve adattarsi alle Vostre esigenze e non viceversa. Per questo motivo tutte le nostre carrozzine hanno un design modulare.

Tutte le carrozzine possono essere configurate e adattate, attraverso numerosi accessori e opzioni intercambiabili fra loro. Questo è il risultato della nostra continua ricerca ed esperienza da più di 63 anni.



Opzioni

B06 - pedane standard (di serie)

BZ8 - pedane elevabili manualmente

BZ8E - pedane elevabili elettricamente

BZ10E - pedana unica elettrica

B15A - tavolo in ABS

L04 - pelotte di spinta

L55 - appoggiatesta regolabile

L58 - appoggiatesta regolabile comfort

L44 - schienale tensionabile

B58 - cintura di sicurezza (di serie)

B31 - porta stampelle

SE24 - porta bicchiere

SE26 - barra di spinta

SE16 - fianchetti laterali in plexiglass

SE27 - bauletto

SE74 - specchietto retrovisore



Copertoni tassellati (neri)

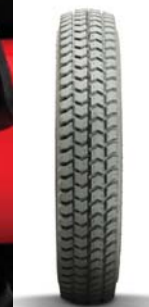

Copertoni tassellati (grigi)



Copertoni slick (non tassellati)



Copertoni anti-foratura





B06



BZ8 ART



BZ8E ART



B15A



B31



L04



SE24



SE26



BZ10E



L55



L58



L44



B58



SE16



SE27



SE74



■ Colori lucidi

SIGMA- colori lucidi e opachi

La carrozzina SIGMA è disponibile in un'ampia gamma di colori per incontrarsi con il Vostro stile personale. Potete scegliere un colore opaco o un colore lucido brillante. Il colore scelto si ripropone, oltre che nel telaio, anche all'interno dei cerchi delle ruote centrali e frontalmente nel telaio porta batterie.

■ Colori opachi



Dimensioni

Lunghezza, larghezza, altezza... quanto pesa? Ho bisogno di una larghezza seduta più grande o più piccola?... Tutte queste domande sono molto importanti e nei nostri manuali tecnici cerchiamo di fornire tutte le informazioni accurate, così da aiutarvi nella scelta della carrozzina più adatta a Voi.

Portata massima	140 kg			
Classe della carrozzina	B			
Lunghezza totale con pedane	1177 mm	1163 mm	1198 mm	
Larghezza totale	580 mm - 630 mm - 680 mm			
Peso totale	141 kg	154 kg	168 kg	
Peso del componente più pesante	133.75 kg	146.75 kg	160.75 kg	
Peso delle componenti rimovibili				
Pedane B06	1,95 kg (per pezzo)			
Schienale	3.35 kg			
Caricabatterie	0,95 kg			
Grado superamento discese	6°			
Grado superamento salite	6°			
Stabilità laterale	6°			
Autonomia *	35 km (a seconda delle condizioni del terreno, temperatura atmosferica, peso dell'utente, gonfiaggio delle ruote e carica delle batterie)			
Pendenza massima di sicurezza	6°			
Superamento ostacoli	50 mm - (SIGMA 230 : 65 mm)			
Velocità massima	6 km/h 10 km/h			
Distanza minima di frenata alla massima velocità	2.1 m			
Angolo di basculamento	21° (manuale)	0 - 20° (elettrico)	0° - 50° (elettrico)	0° - 45° (elettrico)
Profondità del sedile	420-440-460-480-500-520 mm			

Larghezza seduta	400 mm - 450 mm - 500 mm			
Altezza sedile senza cuscino (regol. per SE30, SE34, SE36, SE39, SE40, SE41)	435-450-465-480-495 mm			
Altezza sedile senza cuscino (regol. per SE42+SE40, SE42+SE39)	da 478 a 538 mm			
Altezza sedile senza cuscino (regol. per SE43)	da 453 a 513 mm			
Angolo di inclinazione schienale	32° (manuale)	0 - 37° (elettrico)	0° - 37° (elettrico)	0° - 37° (elettrico)
Altezza schienale	610 mm			
Distanza dal sedile alla pedana BZ10E	365 - 465 mm			
Angolo tra sedile e appoggiatesta BZ10E	90° - 153°			
Distanza tra bracciolo e sedile	250 - 530 mm			
Raggio minimo di sterzata	1200 mm			
Altezza minima della base da terra	65 mm			
Ruote centrali	3.00-8 gonfiabili			
Ruote anteriori	200 x 50 mm - SIGMA 230 : 230 x 50 mm gomma			
Ruote posteriori d'appoggio	140x40 mm in gomma			
Parti elettriche:				
Batterie AGM ad acido assorbito	12V - 80 Ah		12V - 80 Ah	
Motori	2 x 220W		2 x 350W	



2x12V-80Ah	2x220W 2x350W	6 km/h 10 km/h	35 km	6°	50 65 (SIGMA 230)	1200				
580 630 680	400 450 500	manuale 32° elettrico 37°	435 450 465 480 495	420 440 460 480 500 520	610	365-465	1177	>141	140	

Per le dimensioni in mm, peso in kg. Sono possibili delle tolleranze ammesse (15 mm - 1,5 kg). Modifiche tecniche riservate.

- esclusive sospensioni
- comfort di guida
- ottime prestazioni all'esterno
- maneggevole e compatta all'interno
- vasta gamma di opzioni ed accessori

distribuito da

Vermeiren Italia S.R.L.

Viale delle Industrie, 5
20020 Arese MI - Italia

Tel.: 02 99 77 07
Fax: 02 93 58 56 17

www.vermeiren.it - info@vermeiren.it

